

TOP AUTOMAZIONI NEOS RÚDADAGOLÓ

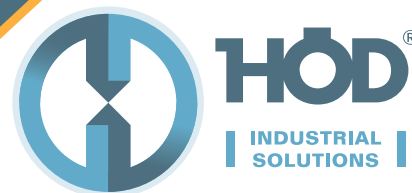

16.900,-EUR

**SZÁLLÍTÁSSAL,
BEÜZEMELÉSSEL
ÉS 1 SZETT
FŐORSÓ SZŰKÍTŐVEL!**

Technikai adatok	
NEOS	
Ø RÚDANYAG ÁTMÉRŐK	8 mm - 65 mm / 0.31" - 2,56"
Ø HATSZÖG LAPTÁVOLSÁG	7 mm - 56 mm / 0,28" - 2,20"
☑ NÉGYZET LAPTÁVOLSÁG	7mm - 46mm / 0,28"- 1,81"
↔ KEZELT RÚDANYAG HOSSZOK	100 mm - 1550mm / 3,94" - 61"
⌚ GYORSJÁRAT	150 m/min / 492,13/min
🌀 SZÜKSÉGES LÉGNYOMÁS	6.5 - 7.5 bar

* FŐORSÓ HOSSZABBÍTÓ HASZNÁLATA NÉLKÜL A BEADAGOLHATÓ MAX. SZÁLANYAG HOSSZ NEM HALADHATJA MEG A FŐORSÓ HOSSZÁT!

AZ ÁR EUR-BAN ÉRTENDŐ, AZ ÁFÁ-T NEM TARTALMAZZA, ÉRVÉNYES 2026.04.01-05.31 KÖZÖTT



HOD-INDUSTRIAL.HU

Keresse kollégáinkat a megszokott elérhetőségeinken!

TOP AUTOMAZIONI NEOS RÚDADAGOLÓ

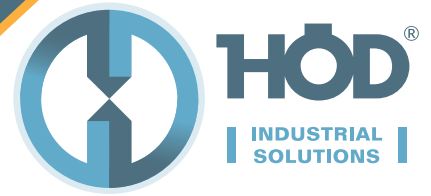

ELŐTOLÁSI LEKÖVETÉS TELJES HOSSZON

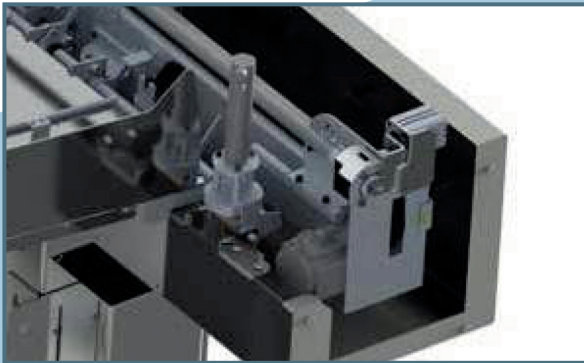

KÉTFOKOZATÚ ELŐTOLÓ EGYSÉG



GYORSCSERÉS TOLÓRÚD



RÚDVÉGJEL KEZELÉS ÉS SZERVOHAJTÁS



MAGYAR NYELVŰ KEZELŐFELÜLET



SZÁLTÁROLÓ TÁLCA (640 MM)



HOD-INDUSTRIAL.HU

Keresse kollégáinkat a megszokott elérhetőségeinken!