

HAIMER®
Quality Wins.

POWER CLAMP

Zsugorító technológia –
egy rendszerben
Shrink Fit Technology



www.haimer.com

TARTALOM
TABLE OF CONTENTS

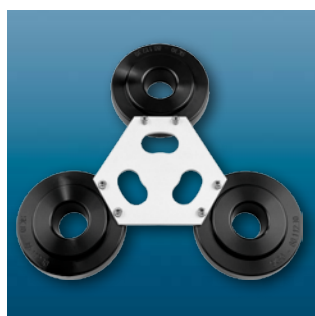
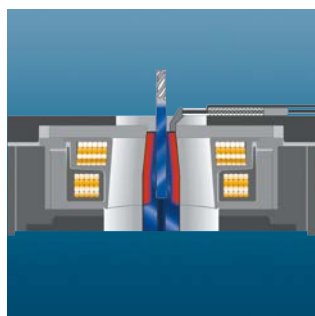

Power Clamp	Oldal/Page
A Power Clamp előnyei/Power Clamp Advantages	3
A tekercselési technológia/The Coil Technology	4
A kontakthűtés/The Contact Cooling	5
Power Clamp rendszer: Basic Line/Profi Line/Premium Line	6
Amortizáció	
HAIMER Power Clamp	7
Power Clamp Basic Line	8-9
Power Clamp Profi Line: A moduláris építőszekrény-rendszer	
Power Clamp Profi Line: The Modular System	10
Power Clamp Profi Line	
Power Clamp Economic/NG	14
Power Clamp Profi Line	
Power Clamp Economic Plus/NG	15
Power Clamp Profi Line	
Power Clamp Comfort/NG	16
Power Clamp Profi Line	
Power Clamp Profi Plus NG	
Power Clamp Preset NG	17
Power Clamp Premium Line	
Power Clamp Premium/NG	18
Power Clamp Premium Line	
Power Clamp Premium Plus	19
Munkasztalok és betétek/Carts and Inserts	20
Munkadarab tartó/Base Holder	21
Befogótartó/Chuck Support	22-26
Befogótartó az ER zsugorító szorítópatronokhoz/Chuck Support for ER Shrink Fit Collets	27
Easy Set	
Egyszerű előzetes hosszúságbeállítás/Simple Presetting	28
Quick Set	
Előzetes hosszúságbeállítás/Length Presetting	29
Hűtőadapter és hűtőadapter nyersdarabok/Cooling Adapter and Cooling Adapter Blanks	30
Mini Shrink zsugorító- és hűtőhüvelyek/Mini Shrink Shrink and Cooling Sleeves	31
TME hűtőrendszer hőmérséklet-ellenőrzéssel/TME Cooling System with Temperature Control	32
Előfeszítő rugók a zsugortokmány hosszúságbeállításához	
Tension Springs for Length Presetting for Shrink Fit Chucks	33
Kidobó szerkezet/Shrink-Out Device	34
Zsugortokmány-kefe/Shrink Fit Brush	35
Szűkítőhüvelyek a zsugortokmányhoz/Reduction Sleeves for Shrink Fit Chucks	36
Füstgázelszívó/Auxiliary Fume Extraction Unit	37
Bővítőkészlet 13 kW HD tekercs/Upgrade Kit 13 kW HD Coil	38
Ütközőtárcsák/Stop Discs	39

A POWER CLAMP ELŐNYEI POWER CLAMP ADVANTAGES

**A HAIMER zsugorító technológiát igazoló
legfontosabb öt érv**

**The five most important reasons for
HAIMER shrinking technology**

1.

**Alkalmazható Ø 3 – 50 mm átmérőjű HM-
és HSS-szerszámokhoz**

**For Ø 3 – 50 mm for solid carbide
and HSS tools**

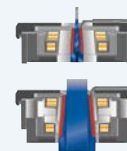

2.

Zsugorítás és hűtés rekordidő alatt

- szerszámcsere gombnyomásra
- vízűtéses hűtőelemek
- fókuszált hűtőhatás a kontakthűtés által
- kémélő hűtés: nincs anyagelhúzóadás

Shrinking and cooling in record time

- Tool change at the touch of a button
- Water-cooled cooling bodies
- Concentrated cooling efficiency due to contact cooling
- Even cooling: No material deformation



3.

**Univerzális zsugorító technológia
rugalmas építőszekrény-rendszerben**

- minden igényt kielégít
- különösen hosszú szerszámokhoz is

**Universal shrinking technology with
flexible modular system**

- Suitable for all applications
- Also for extremely long tools

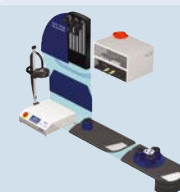

4.

Biztonságos munka a műhelyben

- kiváló védelem égési sérülések ellen
- nem kell kézbe venni a forró alkatrészeket
- nincs szükség a kúp felhevítésére
- nincs szükség a szerszám felmelegítésére
- egyszerű kezelés

Handling adapted to workshop practices

- Optimum protection against burning
- Hot parts need not be taken into the hand
- No heating of the taper
- No heating of the tool
- Easy handling

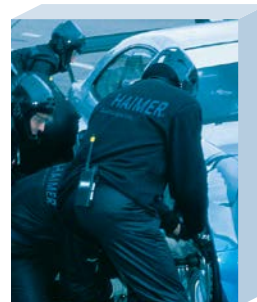

5.

**Minimális felmelegedés a kézi kezelés
által**

- hosszú élettartamú tokmány
- rövid hűtési idő
- alacsony energiafogyasztás a tápenergia pontos adagolása által

**Minimal heating due to manual
operation**

- Long life of the chuck
- Short cooling rate
- Low energy consumption due to precisely metered energy supply



A TEKERCSELÉSI TECHOLÓGIA THE COIL TECHNOLOGY



A tekercselési technológia

Az indukciós tekercs az indukciós zsugorító technológia központi része. A HAIMER cég már évek óta vezető szerepet tölt be a szerzőbefogóknál alkalmazott indukciós zsugorító technológia fejlesztésében. Különösen az indukciós tekercsek területén elnyert szabadalmak bizonyítják az innovációt és az előrehaladást.

A standard tekercsek

Évek óta beváltak a cserélhető ütközőtárcsával rendelkező standard tekercsek. Egyetlen egy tekercs alkalmas az összes $\varnothing 3 - 32$ mm átmérőjű zsugortokmány felhevítésére. Öt ütközőtárcsa elég a tekercs tokmányhoz való hozzáillesztéséhez, a legkisebbtől a legnagyobb méretig.

Az NG-tekercsek (New Generation)

Különösen rugalmasan használhatók az intelligens NG-tekercsek. Beállíthatók. Egyetlen elfordítással hozzá lehet igazítani a tekercs hosszúságát és átmérőjét a zsugorító tokmány nagyságához. Nincs szükség ütközőtárcsákra. Ezáltal a tokmány csak a fontos helyeken melegedik fel. Egyedi nagyságoknál is.

A nagyteljesítményű elektronika

A zsugorító technológia második része a nagyteljesítményű elektronika. Ellátja a tekercset árammal. A frekvenciát és az áramerősséget pontosan egymáshoz kell igazítani. A felhevítésnek másodpercek alatt kell megtörténnie anélkül, hogy túlhevülne a tokmány. Erről a speciálisan kifejlesztett teljesítmény-szabályozás gondoskodik. Függetlenül a hálózati feszültségtől. A HAIMER cég 10 – 20 kW teljesítménytartományban kínál zsugorító berendezéseket.

A kezelés

A befektetés eredményessége döntő mértékben függ attól, hogyan fogadják el azt a munkatársak. Az a gép, amelyet szívesen és sokat használnak, rövid idő alatt amortizálódik. A HAIMER zsugorkötő készülékek az alkalmazás céljának és az igényeknek megfelelően bővíthetők. Az egyszerű, hűtés nélküli zsugorkötő készüléktől kezdve egészen a munkasztalra helyezett, forgótárcsával és kontakthűtéssel teljesen felszerelt profi berendezésig.

Coil technology

The induction coil is the core of inductive shrink fit technology. HAIMER has been the leading developer of inductive shrink fit technology for tool holders for years. A number of patents, predominantly in the field of induction coils, is the visible proof of our innovation and advancement.

The standard coil

The standard coils have been proven for years with interchangeable stop disks. All shrink fit chucks with a diameter of 3 to 32 mm can be heated with a single coil. Just 5 stop disks are enough to adapt the coil to each chuck, from the smallest to the largest.

The NG coils (New Generation)

The intelligent NG coils are particularly flexible and comfortable. They are adjustable. With one turn, you can set the coil to the size of the shrink fit chucks, both in length and diameter. Stop disks are no longer necessary. This means the chuck is only heated where it is intended. Even with special sizes.

Power electronics

The second component of shrink fit technology is power electronics. It supplies the coil with power. Frequency and current must be exactly coordinated with one another to do this. Heating must take place within seconds, without overheating the chuck. A specially developed procedure for power regulation makes sure this is the case, independent of the main voltage. HAIMER offers shrink fit equipment with an output of 10 to 20 kW.

Operation

Equally decisive for the success of an investment is its acceptance among your employees. A machine, which is used happily and frequently, pays for itself within a short period of time. HAIMER shrink fit equipment can be equipped for any purpose and need. From a simple device with one shrink fit station and no cooling, up to fully equipped machines with rotary table, integrated contact cooling and system cart.

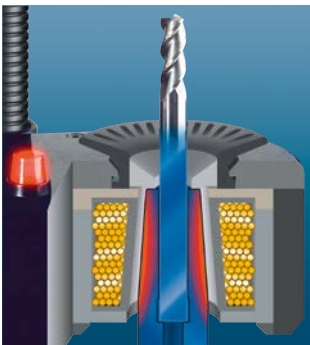

Standard tekercs/Standard coil

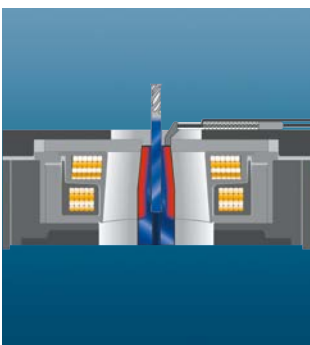

NG-tekercs/NG coil

A KONTAKTHŰTÉS THE CONTACT COOLING



Kontakthűtés

A szabadalommal rendelkező HAIMER hűtőrendszer a leggyorsabb és a legtisztább módszer a zsugortokmány hűtésére.

Az összes tokmányhoz van hozzá illő hűtőelem. A hűtőelem felületi érintkezésben van a tokmánnyal és elvonja tőle a hőt. A hűtőelemet vízkörforgás hűti.

A hűtési folyamat teljesen egyenletesen és kíméletesen zajlik. Nem lép fel a tokmány meghúzódnása. Megőrzi az ütésmentes körforgást.

A tokmány nem érintkezik a vízzel. Száraz marad és nem rozsdásodik. A munkahely is tiszta és száraz marad.

Hűtőelemek a gyors hűtéshez

- hűtés rekordidő alatt: kb. 30 mp
- a befogó száraz marad, nincs rozsdásodás
- nincs idővesztés a száraz folyamatnak köszönhetően
- egyenletes hűtés, megőrzi az ütésmentes körforgást
- a forró helyek mindig lefedve, nincs sérülésveszély
- a forró részeket nem kell kézbe venni, a tokmány kíméletesen kezelhető, nincs hirtelen lehűtés
- a hűtőelem nem melegszik fel, még nagyszámú zsugorítási menet után sem: a vízkörforgás elszállítja a hőt
- 5 hűtőelem az összes szabványos tokmányhoz
- nincs vízcsepegés, a munkahely mindig tiszta

Contact Cooling

The patented cooling system from HAIMER is the quickest and cleanest method of cooling shrink fit chucks.

There is a suitable cooling body for every chuck. The cooling body sits with the surface contact on the chuck and removes the heat from it. A water cycle cools the cooling body in turn.

The cooling procedure takes place completely evenly and gently. There is no deformation of the chuck. The runout accuracy is preserved.

The chucks do not come into contact with the water. They remain dry and do not rust. The work place also remains clean and dry.

Cooling body for rapid cooling

- Cooling in record time: approx. 30 s
- Tool holders remain dry
- No build-up of rust
- No time lost through drying process
- Even cooling, runout accuracy is maintained
- Hot points are always covered, no risk of injury
- Hot parts need not be touched
- Gentle handling of chuck, no shocking
- No heating of cooling body, even after lots of shrink fit procedures: heat is removed with water cycle
- 5 cooling bodies for all standardized chucks
- No dripping water, always a clean work space

A POWER CLAMP RENDSZER: BASIC LINE/PROFI LINE/PREMIUM LINE THE POWER CLAMP SYSTEM: BASIC LINE/PROFI LINE/PREMIUM LINE

A HAIMER cég minden igényre a megfelelő zsugorító technológiát kínálja. Használja ki a zsugorkötő készülékek és tekercsek világszerte legszélesebb választékát.

HAIMER has the right Shrink fit technology for any need. Take advantage of the largest range of shrink fit equipment and coils in the world.

Basic Line: Összpontosítás a legfontosabbra.

A Basic Line az első lépés az inductív zsugorítási technológiába kedvező áron. A nagyteljesítményű elektronika lehetővé teszi a problémamentes zsugorítást. Ezzel szemben a készülékek mechanikai felépítése tudatosan egyszerű és funkcionális. A készülék csak egyszerszámú kivitelben kapható.

A Basic Line készülékeket kizárólag a standard tekercsel való üzemeltetésre méretezték. Nem bővíthetők.

A Basic Line ideális a takarékosan gondolkodó felhasználó számára, aki hosszabb időre nézve naponta csak néhány szerszám-zsugorítást végez.

Az áruválasztékban megtalálható a Power Clamp Nano, egy speciális vízszintes zsugorkötő készülék mikromegmunkálásra, amely optimálisan kombinálja a kis átmérőjű szerszámok egyszerű kezelését és a gyors szerszámcserét.

Basic Line: Concentrating on the basics.

The Basic Line is the economical entrance into inductive shrink fit technology. The power electronics enables problem free shrinking. The mechanical construction of the equipment has, on the other hand, been kept deliberately simple and functional. There are just single chuck solutions.

The Basic Line equipment is exclusively designed for operation with standard coils. It is not possible to upgrade.

The Basic Line is ideal for the price-conscious user, who only wants to shrink a few tools on a daily basis.

For micro machining purposes the special horizontal shrink fit machine Power Clamp Nano is part of the program. It combines perfectly easy tool handling of small diameters and fast tool exchange.

Profi Line: A moduláris mindentudó.

A Profi Line minden területen kielégítő teljesítményt nyújt a felhasználó számára és hatékonysága felülmúlhatatlan. Nagyteljesítményű tekercsek, kontakthűtés és forgótányérok biztosítják a rekordidő alatti egyidejű zsugorítást és hűtést. Minden igényt kielégít.

A Profi Line készülékek egyaránt üzemeltethetők mind a standard tekercsekkel, mind az intelligens NG-tekercsekkel. Természetesen automatikusan történik a mindenkori tekercs felismerése és a helyes zsugorítási paraméterek kiválasztása.

A Profi Line berendezések moduláris építőszekrény-rendszert képeznek. A kezdő Power Clamp Economic berendezés fokozatosan bővíthető a csúcsteljesítményű Power Clamp Comfort NG készülék összeállításáig.

Profi Line: Modular All-rounder.

The Profi Line offers the full range of performance and is unbeatable in efficiency. High performance coils, contact cooling and rotary table guarantee simultaneous shrinking and cooling in record time. No wishes remain unfulfilled.

The machines of the Profi Line work with both the standard coils and the intelligent and comfortable NG coils. Of course, the equipment recognizes each coil and chooses the correct shrink fit parameters automatically.

The shrink fit machines of the Profi Line form a modular system. The start-up machine Power Clamp Economic can gradually be upgraded to the high-end unit Power Clamp Comfort NG.

Premium Line: Tökéletes a legkisebb részleteiben is.

A Premium Line a legnagyobb igényeket kielégítő gyártási sorozat.

A széria zsugorkötő készülékei ideálisak az olyan felhasználók számára, akik a számtalan előnyt kihasználva egyre szélesebb körben kívánják alkalmazni ezt a technológiát és ennek megfelelően gyakran végeznek zsugorítási folyamatokat.

A különböző nagyságú és irányítású hűtőállomások koncepciója még egyszerűbbé teszi ezeknek a csúcsteljesítményű gépeknek a kezelését.

De a Premium Line esetében a szerviz és a biztonsági szempontok teljesítése is jobban megvalósul, mivel a hűtési folyamat a hőmérséklet-szabályozás által automatikusan fejeződik be.

A Power Clamp Premium készüléksorozat moduláris felépítésű és igény szerint konfigurálható.

Premium Line: Perfection in detail.

The Premium Line is the series for highest demands.

The shrink fit machines of this line are perfectly suitable for users relying on this clamping technology due to its various advantages and accordingly having many shrink fit jobs a day.

The idea of fixed cooling stations equipped with guided cooling bodies of different diameter simplifies the handling of these high-end machines.

The aspect of service and safety is considered intensively for the Premium Line, too, as the cool-down process is terminated temperature controlled automatically.

The Power Clamp Premium series is a modular system and the machines are to be configured up on request.

A HAIMER POWER CLAMP AMORTIZÁCIÓJA

A következő grafikon ábrázolja a rövid amortizációs időket.

The following diagram shows the short amortisation periods.

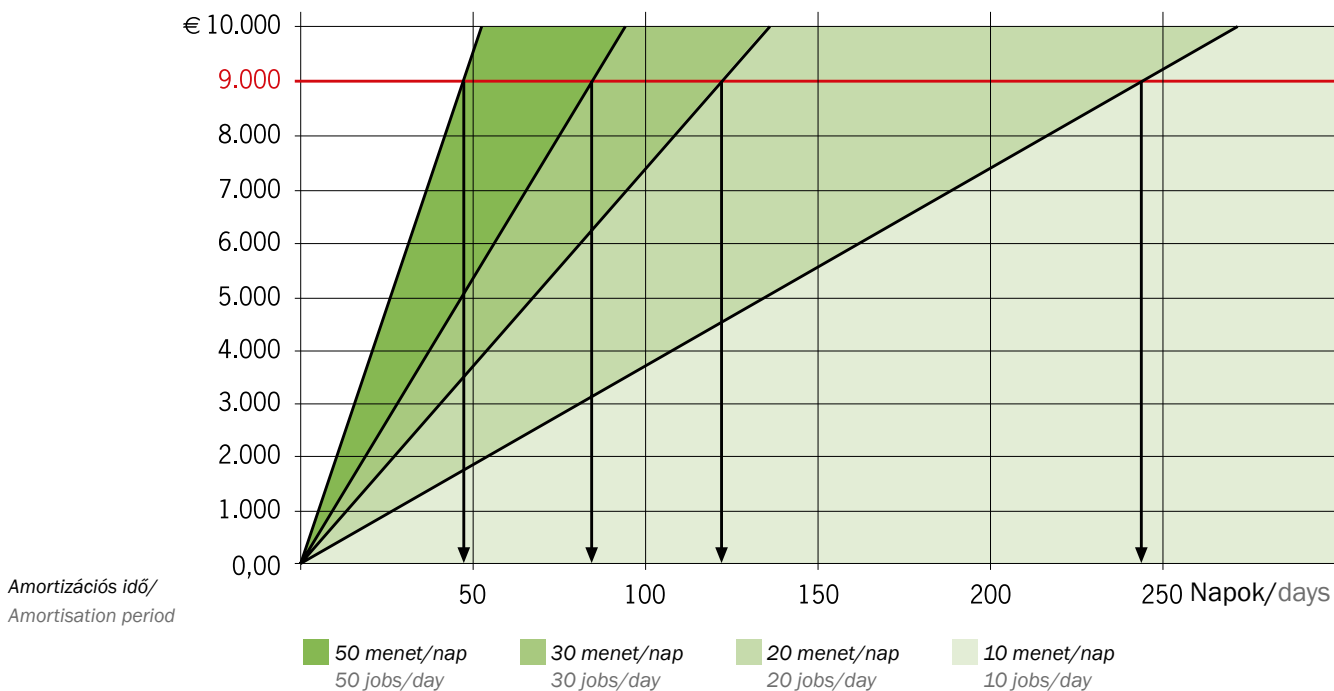

Beszerezési ár/Purchase price

A Speed Cooler-ral felszerelt
Power Clamp NG amortizációja
függ a napi zsugorítási folyamatok számától.
Időmegtakarítás: 5 perc folyamatonként
Költség: 50,- €/óra.

Amortisation Power Clamp NG
with Speed Cooler dependent on the number of shrink cycles per day.
Saving of time: 5 min. per cycle
Cost set: 50,- €/h

POWER CLAMP NANO

Egyszerű zsugorkötő készülék kisméretű szerszámokhoz.

- teljesítmény: 13 kW
- tápcsatlakozás: 3x400 – 480 V, 16 A
- szerszámok: HM és HSS Ø 3 – 16 mm
- egyszerű szerszámkezelés a vízszintes zsugorítás által

Simple shrink fit machine for small tools.

- Power: 13 kW
- Mains voltage: 3 x 400 – 480 V, 16 A
- Tools: solid carbide and HSS from Ø 3 – 16 mm
- Easy tool handling by horizontal shrinking



Ütközőtárcsa
Stop disc



Befogótartó gyorsan cserélhető bajonettzárral
Chuck support for tool holders with bajonet clamping



Kalibráló adapter az előzetes hosszúságbeállításához (opció)
A mérőrendszer nullázásához.

Calibration adapter for length presetting (optional)
For resetting of the measur-



Szorítóhüvelyek (opció)
Kiváló minőségű keményfém szerszámok optimális és biztonságos kezeléséhez, különösen kis átmérők esetében.

Clips for tools (optional)
For safest and precise handling of high quality carbide tools - especially for smaller diameters



Légűtés (opció)
Légűtés kisméretű zsugorkötőmájak kontúrától függetlenül és biztonságos hűtéséhez.

Air cooling (optional)
Cooling by compressed air, regardless of contour and safest handling for small tool hold-

Műszaki adatok/Technical details

Power Clamp Nano

Tápcsatlakozás/Mains voltage

Szerszámok/Tools

Szerszámátmérő/Tool diameter

Zsugorkötőmax. hossza a szerszámmal együtt/Maximum Length of shrink fit chuck with tool

Méreték SzxMéxM/Dimensions WxDxH

Súly/Weight

3x400-480 V, 16 A, 13 kW

HM és HSS/solid carbide and HSS

3 – 16 mm

230 mm

715x600x630 mm

75 kg

Megrend. sz./Order No.

80.160.00

Tartozékok/Accessories

Befogótartó a Power Clamp Nano-hoz/Chuck support for Power Clamp Nano

Lásd 22. oldal/See page 22

Power Clamp Nano légűtés/Power Clamp Nano Air Cooling

80.164.00

Előzetes hosszúságbeállítás/Length presetting

80.165.00

Kalibráló adapter Nano/Calibration adapter Nano

80.165.01

Szorítóhüvelyek a hossz. előbeállításához/Clips for tools for length presetting

Ø 3 mm Ø 4 mm Ø 5 mm Ø 6 mm Ø 8 mm Ø 10 mm Ø 12 mm

Megrend. sz./Order No. 80.166...

.03 .04 .05 .06 .08 .10 .12

Szorítóhüvely készlet talppal együtt/Set of clips incl. plate

80.166.00

POWER CLAMP BASIC LINE



POWER CLAMP BASIC

Standard zsugorkötő készülék az összes szerszámhoz (HS és HSS).

- teljesítmény: 10 kW
- tápcsatlakozás: 3 x 400 – 480 V, 16 A
- szerszámok: HM és HSS Ø3 – 32 mm
- 1 munkadarab tartóval
- 1 befogótartóval

Standard shrink fit machine for all tools (solid carbide and HSS).

- Power: 10 kW
- Mains voltage: 3 x 400 – 480 V, 16 A
- Tools: solid carbide and HSS from Ø3 – 32 mm
- With 1 base holder
- With 1 chuck support



AIR COOLER

Léghűtés a zsugorkötőkhöz.

Az Air Cooler segítségével a külső kontúrtól függetlenül lehet hűteni a zsugorkötőket.

- az összes zsugorkötő készülék mellé állítható
- hűtés levegővel és ködpermettel
- kiegészítés a meglévő hűtőrendszerekhez
- a formától független hűtés egyszerű alternatívája
- biztonságos és tiszta hűtés
- hűtés két fokozatban, hűtési idő kb. 1 perc (1. fokozat)

Air-Cooling for shrink fit chucks.

With the Air Cooler shrink fit chucks can be cooled regardless of their outside contours.

- Additional device for all shrink fit machines
- Cooling by air nozzels and drizzle
- Additional to existing cooling systems
- Simple alternative for cooling regardless of contour
- Save and clean cooling
- Cooling in 2 modes, cooling time approx. 1 min. (Mode 1)

Műszaki adatok/Technical details

Megrend. sz./Order No.

Power Clamp Basic**80.150.00**

Tápcsatlakozás/Mains voltage	3x400-480 V, 16 A, 10 kW
Szerszámok/Tools	HM és HSS/solid carbide and HSS
Max. teljes hosszúság/Maximum total length	350 mm
Méreték SzxMéxM/Dimensions WxDxH	650x900x600 mm
Súly/Weight	45 kg

Air Cooler**80.148.00**

Tápcsatlakozás/Mains voltage	230 V/50 Hz
Sűrített levegő/Compressed air	6 bar
Méreték SzxMéxM/Dimensions WxDxH	400x790x1250 mm
Súly/Weight	75 kg
Max. teljes hosszúság/Maximum total length	300 mm
Zsugorkötő max. Ø /Maximum Ø of shrink fit chuck	32 mm

Tartozékok/Accessories

Befogótartó egyszerszámú rendszerhez/Chuck support for single-chuck system

Lásd 23. o./See page 23

POWER CLAMP PROFI LINE
A MODULÁRIS ÉPÍTŐSZEKRENY-RENDSZER/THE MODULAR SYSTEM

Lépésről lépésre egyre több zsugorító technológia

Az alapkivételű készülék kombinálható két hátlappal és két alaplappal. A befogótartók az igények szerint készülnek.

Step by Step more shrink fit technology

Basic unit can be combined with two rear walls and two base plates. The chuck support for the rotary table will be supplied as requested.

Bővítőkészlet Speed Cooler
 Speed Cooler Upgrade Kit

Vezetőegység
 Tekerecs
 Coil Guidance

Hátlap ECONOMIC
 Rear wall Economic

Befogótartó a
 forgótányérhoz
 az ügyfél igényei szerint
 Chuck support for rotary

Bővítőkészlet Preset
 Preset Upgrade Kit

Alaplap ECONOMIC és ECONOMIC PLUS integrált
 szerszámlerakóval
 Base plate Economic and ECONOMIC PLUS with
 integrated tool tray

Power Clamp alapkivételű készülék
Power Clamp base unit

Standard alumínium alaplap
 forgótányérral, integrált szerszámlerakó és
 kihajlítható rekeszek

Base plate Standard made of aluminum
 with rotary table, integrated tool tray and
 craning boxes

Munkadarab tartó egyszerszámú rendszerhez
 Base holder/Chuck support for single-chuck
 system

Szerszámlerakó a szerszámok tárolására
 Tool tray for storage of tools

Power Clamp		Megrend. sz./Order No.
Bővítőkészlet Speed-Cooler Speed-Cooler Upgrade Kit	Speed-Cooler hűtő hátlappal és 5 hűtőtelemmel Speed-Cooler with rear wall incl. 5 cooling bodies	80.115.00
Bővítőkészlet forgótányérral Rotary table Upgrade Kit (= Power Clamp Comfort)	Alaplap forgótányérral három befogóhoz, kihajlítható rekeszekkel Base plate with rotary table for 3 chucks incl. craning boxes	80.116.00
Bővítőkészlet Preset Preset Upgrade Kit	Mérőlemez, magasságmérő, 2 precíziós befogófej, kihajlítható rekeszekkel Measuring plate, height gage, 2 precision base holder incl. craning boxes	80.117.00

POWER CLAMP PROFI LINE PROGRAM



Power Clamp Economic NG hűtés és forgótányér nélkül, szerszámlerakóval
Power Clamp Economic NG without cooling, without rotary table, with integrated tool tray

**Ésszerű kezdet – hatékony bővítéssel:
 Beruházás a jövő technológiájába.**

Az első lépése a modern zsugorító technológiába: a legújabb tekercselési technológia kedvező áron. A kérdés nem az, hogy „Investálok-e a zsugorító technológiába?”, hanem sokkal inkább, hogy „Mikor investálok a zsugorító technológiába?” Itt az ideje a jövő technológiájába való beruházásoknak.

Az építőszekrény-rendszerünk ideális kezdő megoldásokat kínál Önnek.

A most useful start-up program – effective supplement: Tomorrow's technology.

A start into modern shrink fit technology: State of the art coil technology at low costs. The question is not “Should I invest in shrink fit technology” but rather “When will I invest in shrink fit technology”. It is now time to invest in the technology of the future.

Our modular system offers the ideal start-up solution.



Power Clamp Economic Plus NG hűtéssel, forgótányér nélkül, 1 munkadarab tartóval, 1 befogótartóval és szerszámlerakóval

Power Clamp Economic Plus NG with cooling, without rotary table, incl. 1 base holder and 1 chuck support, with integrated tool tray



Power Clamp Comfort NG hűtéssel, forgótányérral, 1 befogótartóval, szerszámlerakóval és kihajlítható rekeszekkel

Power Clamp Comfort NG with cooling, rotary table, 1 chuck support, integrated tool tray and craning boxes



Power Clamp Profi Plus NG nagyteljesítményű zsugorkötő készülék
 – zsugorítási teljesítmény 20 kW
 – Ø 3–50 mm átmérőjű szerszámok zsugorításához
 – HSS és HM szerszámokhoz
 – nagy tekercs Ø 40–50 mm átmérőhöz (opcionál)
 – forgótányérral és befogótartóval
 – szerszámlerakóval
 – kihajlítható rekeszekkel a tartozékoknak

Power Clamp Profi Plus NG

High powered shrink fit machine

- Heating power 20 kW
- For shrinking of tools from Ø 3–50 mm
- For HSS- and solid carbide tools
- Big coil for Ø 40–50 mm (optional)
- Incl. rotary table and chuck support
- Incl. tool tray
- With craning boxes for accessories

Műszaki adatok/Technical details

Alapkitételű készülék Comfort Basic unit Comfort	3x400–480 V, 16A, 13 kW
Zsugortokmány max. hossza (nagyobb hosszúság külön rendelésre) Maximum length of shrink fit chuck (longer chucks upon request)	510 mm
Méreték SzxMéxM/Dimensions WxDxH	840x600x970 mm
Súly/Weight	70 kg
Speed-Cooler/Speed-Cooler unit	230 Volt/50 Hz, 1 kW
Méreték/Dimensions	565x450x400 mm
Súly/Weight	45 kg

POWER CLAMP PROFI LINE HAIMER POWER CLAMP NEW GENERATION

Intelligens szabadalmazott tekercstechnológia:

A tekercs alkalmazkodik a tokmány hosszúságához és átmérőjéhez. Ezáltal csak a tokmány befogási tartományát melegíti fel – más semmit. Lényegesen gyorsabban zajlik le a zsugorítás és a hűtés.



Még nagyobb teljesítmény, még nagyobb rugalmasság, még egyszerűbb kezelés.

- a tekercs alkalmazkodik a tokmányhoz
- a mágnesesség tökéletes áramlása a tekercshosszúság hozzáigazítása által
- optimális hőeloszlás a tekercshosszúság hozzáigazítása által
- a tokmány csekélyebb felmelegedése
- rövidebb zsugorítási idők
- rövidebb hűtési idők
- egyszerű kezelés
- nincs szükség ütközőtárcsákra
- T-horonymaróhoz is alkalmas
- ultrarövid tokmányokhoz is alkalmas
- különleges formákhoz is alkalmas

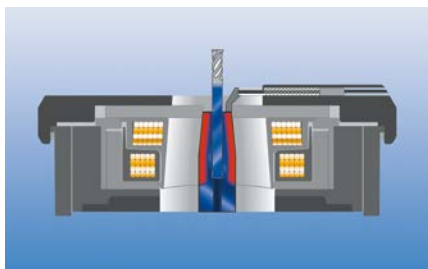

Kisméretű szerszám/Small tool

Intelligent patented coil technology:

The coil adjusts itself to the chuck in length and diameter. Therefore only the shrinking area of the chuck will be warmed – nothing else. Shrinking and cooling will be much faster.



Even more efficiency, more flexibility, easier handling.

- Coil adjusts itself to the chuck
- Perfect magnetic flow due to length adjustment of the coil
- Optimal heat distribution due to length adjustment of the coil
- Lower chuck warming
- Shorter shrinking time
- Shorter cooling time
- Simple operation
- No contact discs necessary any more
- Suitable for T-shaped groove milling cutters
- Suitable for ultra-short chucks
- Suitable for special shape

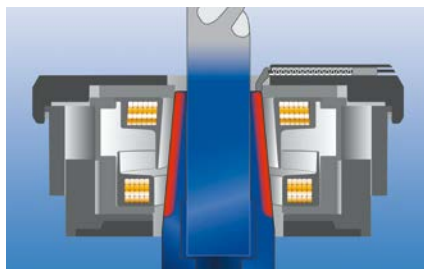

Nagyméretű szerszám/Big tool

Egykezes kezelés

- a tekercs mozgatása és a zsugorítási folyamat indítása egy kézmozdulattal

Single hand operation

- Positioning of coil and starting of shrink process with one hand

A forgótányér

- gyors, hatékony munkavégzés
- felmelegítés és hűtés a 3 szerszámhelyen egyszerre
- nincs várakozási idő

The turning table

- Work fast and efficient
- Heating and cooling at the same time on 3 stations
- No idle periods



Befogótartó/Chuck support

Befogótartó 3 szerszámhoz

- rendelkezésre áll az összes gyakorlatban használatos csatlakozás
- kombinált megoldások is lehetségesek

Chuck support for 3 chucks

- For all actual tapers
- Also different tapers combined possible

Hűtőelemek a gyors hűtéshez

- a befogó száraz marad
- nem rozsdásodik
- a forró helyek mindig lefedve, nincs sérülésveszély
- nem kell kézbe venni a forró alkatrészeket

Cooling bodies for rapid cooling

- Chucks remain dry
- No rust
- Hot spots always covered, no danger of injury
- Hot parts need not to be taken into the hand

A kijelző

- felhasználóbarát kezelőfelület
- áttekinthető, kompakt és egyszerűen kezelhető

The display

- User-friendly operating panel
- Clear, compact and easy to handle

A számszámlerakó

- a forgácsoló számszámok lerakására
- az alaplapba integrált

The tool tray

- For laying down cutting tools
- Integrated in base plate

A kihajlítható rekeszek

- tartozékoknak
- minden kéznél van

The craning boxes

- For accessories
- Everything close at hand

A munkaasztal

- áttekinthető, rendezett ergonomikus munkahely

The system cart

- For a clearly arranged and ergonomic work place

A fiók

- rekeszek a tartozékoknak
- minden a helyén van

The drawer

- Profiled inserts for accessories
- Everything in its place

Az ábrán a Power Clamp Comfort NG látható tartozékokkal és munkaasztallal.
Picture shows Power Clamp Comfort NG with accessories and system cart

**POWER CLAMP PROFI LINE:
KEZDŐ MODELL/ENTRY-LEVEL MODEL**



POWER CLAMP ECONOMIC

Nagyteljesítményű zsugorkötő készülék minden szerszámhoz

- standard tekerccsel
- egyszerszámos változat
- hűtés nélkül
- 1 befogótartóval
- 1 munkadarab tartóval
- teljesítmény: 13 kW
- tápcsatlakozás: 3 x 400 – 480 V, 16 A
- szerszámok: HM és HSS \varnothing 3 – 32 mm

High performance shrink fit machine for all tools.

- With standard coil
- Single chuck version
- Without cooling
- With 1 base holder
- With 1 chuck support
- Power: 13 kW
- Mains voltage: 3 x 400 – 480 V, 16 A
- Tools: solid carbide and HSS from \varnothing 3 – 32 mm



POWER CLAMP ECONOMIC NG

Nagyteljesítményű zsugorkötő készülék minden szerszámhoz

- intelligens NG-tekerccsel
- egyszerszámos változat
- hűtés nélkül
- 1 befogótartóval
- 1 munkadarab tartóval
- teljesítmény: 13 kW
- tápcsatlakozás: 3 x 400 – 480 V, 16 A
- szerszámok: HM és HSS \varnothing 3 – 32 mm

High performance shrink fit machine for all tools.

- With intelligent NG coil
- Single chuck version
- Without cooling
- With 1 base holder
- With 1 chuck support
- Power: 13 kW
- Mains voltage: 3 x 400 – 480 V, 16 A
- Tools: solid carbide and HSS from \varnothing 3 – 32 mm

Műszaki adatok/Technical details

Megrend. sz./Order No.

Power Clamp Economic		80.110.00
Power Clamp Economic NG		80.110.00NG
Tápcsatlakozás/Mains voltage	3x400–480 V, 16 A, 13 kW	
Szerszámok/Tools	HM és HSS/solid carbide and HSS	
Szerszámtátmérő/Tool diameter	3 – 32 mm	
Zsugortokmány max. hossza/Maximum Length of shrink fit chuck	Economic: 510 mm/Economic NG: 570 mm	
Méretetek SzxMéxM/Dimensions WxDxH	840x600x970 mm	
Súly/Weight	60 kg	

Tartozékok/Accessories

Kihajlítható rekeszek/Craning boxes	80.134.00NG
Befogótartó egyszerszámos rendszerhez/Chuck support for single-chuck system	Lásd 23. o./See page 23

POWER CLAMP PROFI LINE: BŐVÍTÉSI FOKOZAT 1/UPGRADE 1



POWER CLAMP ECONOMIC PLUS

Nagyteljesítményű zsugorkötő készülék minden szerszámhoz

- standard tekerccsel
- egyszerszamos változat
- integrált kontakthűtéssel
- 1 befogótartóval
- 1 munkadarab tartóval
- hűtésvezérléssel
- teljesítmény: 13 kW
- tápcsatlakozás: 3 x 400 – 480 V, 16 A
- szerszámok: HM és HSS \varnothing 3 – 32 mm

High performance shrink fit machine for all tools.

- With standard coil
- Single chuck version
- With integrated contact cooling
- With 1 base holder
- With 1 chuck support
- Incl. Cooling Manager
- Power: 13 kW
- Mains voltage: 3 x 400 – 480 V, 16 A
- Tools: solid carbide and HSS from \varnothing 3 – 32 mm



POWER CLAMP ECONOMIC PLUS NG

Nagyteljesítményű zsugorkötő készülék minden szerszámhoz. Bővíthető HD tekerccsel a Heavy Duty zsugortokmány zsugorításához \varnothing 50 mm-ig (opció)

- intelligens NG-tekerccsel
- egyszerszamos változat
- integrált kontakthűtéssel
- 1 befogótartóval
- 1 munkadarab tartóval
- hűtésvezérléssel
- teljesítmény: 13 kW
- tápcsatlakozás: 3 x 400 – 480 V, 16 A
- szerszámok: HM és HSS \varnothing 3 – 32 mm

High performance shrink fit machine for all tools.

Upgrade possible with HD coil for shrinking of Heavy Duty Shrink Chucks up to \varnothing 50 mm (on option)

- With intelligent NG coil
- Single chuck version
- With integrated contact cooling
- With 1 base holder
- With 1 chuck support
- Incl. Cooling Manager
- Power: 13 kW
- Mains voltage: 3 x 400 – 480 V, 16 A
- Tools: solid carbide and HSS from \varnothing 3 – 32 mm

Műszaki adatok/Technical details

Megrend. sz./Order No.

Power Clamp Economic Plus

80.110.01.3

Power Clamp Economic Plus NG

80.110.01NG.3

Tápcsatlakozás/Mains voltage

3x400-480 V, 16 A, 13 kW

Szerszámok/Tools

HM és HSS/solid carbide and HSS

Szerszámtátmérő/Tool diameter

3 – 32 mm

Zsugortokmány max. hossza/Maximum Length of shrink fit chuck

Economic Plus: 510 mm/Economic Plus NG: 570 mm

Méretetek SzxMéxM/Dimensions WxDxH

840x600x970 mm

Súly/Weight

110 kg

Tartozékok/Accessories

Kihajlítható rekeszek/Craning boxes

80.134.00NG

Befogótartó egyszerszamos rendszerhez/Chuck support for single-chuck system

Lásd 23. o./See page 23

Bővítőkészlet 13 kW HD tekerccs Economic Plus NG-hez/Upgrade Kit 13 kW HD coil for Economic Plus NG

80.151.30.10

**POWER CLAMP PROFI LINE:
TELJES FELSZERELÉS/HIGH-END MODEL**



POWER CLAMP COMFORT

Nagyteljesítményű zsugorkötő készülék minden szerszámhoz

- standard tekerccsel
- forgótányér három szerszámhellyel
- integrált kontakthűtéssel
- hűtésvezérléssel
- 1 befogótartóval a forgótányérhoz
- kihajlítható rekeszek nélkül
- teljesítmény: 13 kW
- tápcsatlakozás: 3x400 – 480V, 16 A
- szerszámok: HM és HSS Ø 3 – 32 mm

High performance shrink fit machine for all tools.

- With standard coil
- Rotary table with 3 stations
- With integrated contact cooling
- Incl. Cooling Manager
- With 1 chuck support for rotary table
- Without craning boxes
- Power: 13 kW
- Mains voltage: 3x400 – 480V, 16 A
- Tools: solid carbide and HSS from Ø 3 – 32 mm



POWER CLAMP COMFORT NG

**Nagyteljesítményű zsugorkötő készülék minden szerszámhoz
Bővíthető HD tekerccsel a Heavy Duty zsugortokmány zsugorításához Ø 50 mm-ig (opció)**

- intelligens NG-tekerccsel
- forgótányér három szerszámhellyel
- integrált kontakthűtéssel
- hűtésvezérléssel
- 1 befogótartóval a forgótányérhoz
- kihajlítható rekeszekkel
- teljesítmény: 13 kW
- tápcsatlakozás: 3x400 – 480V, 16 A
- szerszámok: HM és HSS Ø 3 – 32 mm

High performance shrink fit machine for all tools.

Upgrade possible with HD coil for shrinking of Heavy Duty Shrink Chucks up to Ø 50 mm (on option)

- With intelligent NG coil
- Rotary table with 3 stations
- With integrated contact cooling
- Incl. Cooling Manager
- With 1 chuck support for rotary table
- With craning boxes
- Power: 13 kW
- Mains voltage: 3x400 – 480V, 16 A
- Tools: solid carbide and HSS from Ø 3 – 32 mm

Műszaki adatok/Technical details

Megrend. sz./Order No.

Power Clamp Comfort		80.100.00.3
Power Clamp Comfort NG		80.100.00NG.3
Tápcsatlakozás/Mains voltage	3x400-480 V, 16 A, 13 kW	
Szerszámok/Tools	HM és HSS/solid carbide and HSS	
Szerszámátmérő/Tool diameter	3 – 32 mm	
Zsugortokmány max. hossza/Maximum Length of shrink fit chuck	Power Clamp Comfort: 510 mm/Comfort NG: 570 mm	
Méreték SzxMéxM/Dimensions WxDxH	860x600x990 mm	
Súly/Weight	115 kg	

Tartozékok/Accessories

Kihajlítható rekeszek a Power Clamp Comfort-hoz/Craning boxes for Power Clamp Comfort	80.134.00NG
Befogótartó a forgótányérhoz/Chuck support for rotary table	Lásd 26. oldal/See page 26
Bővítőkészlet 13 kW HD tekerccs Power Clamp Comfort NG-hez/Upgrade Kit 13 kW HD coil for Power Clamp Comfort NG	80.151.30.10

POWER CLAMP PROFI LINE: SPECIÁLIS KIVITEL/SPECIAL EDITION



POWER CLAMP PROFI PLUS NG

Nagyteljesítményű zsugorkötő készülék minden szerszámhoz

- intelligens NG-tekerccsel
- forgótányér három szerszámhellyel
- integrált kontakthűtéssel
- hűtésvezérléssel
- második tekerccs opcióban
Ø 40 – 50 mm átmérőhöz
- 1 befogótartóval a forgótányérhoz
- teljesítmény: 20 kW
- tápcsatlakozás: 3x400 – 480 V, 32 A
- szerszámok: HM és HSS
Ø 3 – 50 mm

High performance shrink fit machine for all tools.

- With intelligent NG coil
- Rotary table with 3 stations
- With integrated contact cooling
- Incl. Cooling Manager
- Optional with second coil for
Ø 40 – 50 mm
- With 1 chuck support for rotary table
- Power: 20 kW
- Mains voltage:
3x400 – 480 V, 32 A
- Tools: solid carbide and HSS
from Ø 3 – 50 mm



POWER CLAMP PRESET NG

Nagyteljesítményű zsugorkötő készülék minden szerszámhoz

Bővíthető HD tekerccsel a Heavy Duty zsugorkötőmű zsugorításához Ø 50 mm-ig (opció)

- magassági ütközővel a hosszúság beállításához
- intelligens NG-tekerccsel
- egyszerszámú változat
- integrált kontakthűtéssel
- hűtésvezérléssel
- 2 precíziós befogótartóval
- 2 precíziós munkadarab tartóval
- teljesítmény: 13 kW
- tápcsatlakozás: 3x400 – 480 V, 16 A
- szerszámok: HM és HSS
Ø 3 – 32 mm

High performance shrink fit machine for all tools.

Upgrade possible with HD coil for shrinking of Heavy Duty Shrink Chucks up to Ø 50 mm (on option)

- With vertical stop for length presetting
- With intelligent NG coil
- Single chuck version
- With integrated contact cooling
- Incl. Cooling Manager
- With 2 precision base holders
- With 2 precision chuck supports
- Power: 13 kW
- Mains voltage: 3x400 – 480 V, 16 A
- Tools: solid carbide and HSS
from Ø 3 – 32 mm

Műszaki adatok/Technical details

		Megrend. sz./Order No.
Power Clamp Profi Plus NG		80.100.10NG.3
Tápcsatlakozás/Mains voltage	3x400–480 V, 32 A, 20 kW	
Power Clamp Preset NG		80.130.00NG.3
Tápcsatlakozás/Mains voltage	3x400–480 V, 16 A, 13 kW	
Szerszámok/Tools	HM és HSS/solid carbide and HSS	
Szerszámátmérő/Tool diameter	3 – 32 mm	
Zsugorkötőmax. hossza/Maximum Length of shrink fit chuck	570 mm	
Méreték SzxMéxM/Dimensions WxDxH	860x600x990 mm	
Súly/Weight	Profi Plus NG: 128 kg/Preset NG: 110 kg	

Tartozékok/Accessories

Power Clamp Profi Plus NG: befogótartó a forgótányérhoz/Chuck support for rotary table	Lásd 26. oldal/See page 26
Bővítőkészlet 13 kW HD tekerccs/Upgrade Kit 13 kW HD Coil	80.151.30.10
Power Clamp Preset NG: Precíziós befogótartó/Precision chuck support	Lásd 24. oldal/See page 24

POWER CLAMP PREMIUM



Az ábrán látható a 80.170.00NG.3 az opcióban kapható előzetes hosszúságbeállítással
Picture shows 80.170.00NG.3 with optional length presetting

Csúcsteljesítményű zsugorkötő készülék akár öt hűtőállomás tökéletes kezelésére és egyidejű hűtésére.

- teljesítmény: 13 kW
- tápcsatlakozás: 3 x 400 – 480 V, 16 A
- szerszámok: HM és HSS Ø 3 – 32 mm
- standard tekerccsel V2008, NG tekerccs opcióban
- TME hűtőrendszer hőmérséklet-felügyelettel
- integrált kontakthűtés öt hűtőállomással
- lineárisan vezetett hűtőelem
- nem sérti meg a szerszám vágóéleit
- Speed Cooler-rel és hűtésvezérléssel
- 2 precíziós munkadarab tartó és 2 precíziós befogótartó
- integrált fiók

High-end shrink fit machine for perfect handling and simultaneous cool-down at max. five cooling stations.

- Power: 13 kW
- Mains voltage: 3 x 400 – 480 V, 16 A
- Tools: solid carbide and HSS from Ø 3 – 32 mm
- With standard coil V2008, NG coil optional
- TME Intelligent Cooling System with temperature control
- Integrated contact cooling with five cooling bodies
- Linear guided cooling bodies
- No damage at the edges of the cutting tool
- Incl. Speed Cooler and Cooling Manager
- Incl. 2 precision base holders and 2 precision chuck supports
- Integrated drawer

Műszaki adatok/Technical details

Power Clamp Premium

Power Clamp Premium NG

Tápcsatlakozás/Mains voltage	3x400-480 V, 16 A, 13kW
Sűrített levegő/Compressed air	6 bar
Szerszámok/Tools	HM és HSS/solid carbide and HSS
Szerszámtátmérő/Tool diameter	3 – 32 mm
Zsugortokmány max. hossza/Maximum Length of shrink fit chuck	Premium: 475 mm/Premium NG: 535 mm
Méreték SxMxM/Dimensions WxDxH	1110x770x1300 mm
Súly/Weight	300 kg

Megrend. sz./Order No.

80.170.00.3

80.170.00NG.3

Tartozékok/Accessories

Munkasztal Premium/System cart Premium

80.124.20

Precíziós befogótartó/Precision chuck support

Lásd 24. oldal/See page 24

Precíziós munkadarab tartó/Precision base holder for chuck support

80.131.00

Előzetes hosszúságbeállítás/Length presetting

80.178.00

POWER CLAMP PREMIUM LINE: A PERFEKCIONISTÁKNAK/FOR PERFECTIONISTS

POWER CLAMP PREMIUM PLUS



Csúcsteljesítményű zsugorkötő készülék a tökéletes folyamatbiztonság számára két egymástól elválasztott elektronikus egységgel és két tekercssel.

- teljesítmény: 33 kW
- tápcsatlakozás: 3 x 400 V, 63 A
- szerszámok: HM és HSS Ø 3 – 50 mm
- intelligens motortekercssel VS32 m és 20 kW tekercssel
- TME hűtőrendszer hőmérséklet-felügyelettel
- a hűtőelemek automatikus felemelése a hűtési folyamat befejezése után (hő-idővezérelt)
- integrált kontakthűtés hat hűtőállomással
- lineárisan vezetett hűtőelem
- nem sérti meg a szerszám vágóéleit
- hűtésvezérléssel
- két hosszúságbeállító állomás magassági ütközővel
- 2 precíziós munkadarab tartóval és 2 precíziós befogótartóval
- 3 integrált fiók

High-end shrink fit machine for absolute process reliability with two separate electronic units and two coils.

- Power: 33 kW
- Mains voltage: 3 x 400 V, 63 A
- Tools: solid carbide and HSS from Ø 3 – 50 mm
- With intelligent coil VS32 m and 20 kW coil
- TME Intelligent Cooling System with temperature control
- Automatic move-up of the cooling bodies after the termination of the cooling process (temperature-time controlled)
- Integrated contact cooling with six cooling bodies
- Linear guided cooling bodies
- No damage at the edges of the cutting tool
- Incl. Cooling Manager
- Two length presetting units with height stop
- Incl. 2 precision base holders and 2 precision chuck supports
- 3 integrated drawers

Műszaki adatok/Technical details

Megrend. sz./Order No.

Power Clamp Premium Plus

80.170.10

Tápcsatlakozás/Mains voltage	3x400V, 63A, 33kW
Sűrített levegő/Compressed air	6 bar
Szerszámok/Tools	HM és HSS/solid carbide and HSS
Szerszámátmérő/Tool diameter	3 – 50 mm
Zsugorkötő max. hossza/Maximum Length of shrink fit chuck	535 mm
Méret SzxMéxM/Dimensions WxDxH	1600x850x2300 mm
Súly/Weight	760 kg

Tartozékok/Accessories

Precíziós befogótartó/Precision chuck support

Lásd 25. oldal/See page 25

Precíziós munkadarab tartó/Precision base holder for chuck support

80.131.00

SZERSZÁMKOCSIK ÉS BETÉTEK CARTS AND INSERTS



Munkasztal

- munkasztal zsugorkötő készülékhez és tartozékokhoz
- áttekinthető, rendbe rakott és ergonomikus munkahely számára
- ergonomikus munkamagasság
- minden azonnal kéznél van
- opció: fiókbetét a tartozékok tárolására

System cart

- Cart for shrinking machine and accessories
- For a clear and tidy work space
- Ergonomic work height
- Everything at hand
- Optional: Drawers with inserts to store accessories

Megrend. sz./Order No.

Munkasztal/System cart (1000x620x840 mm)	80.124.00.4
Munkasztal/System cart (1130x690x840 mm)	80.124.20.4



Fiókbetét a munkasztalhoz

(tartozékok nélkül)

Drawer insert for system cart

(does not include accessories)

Megrend. sz./Order No.

Fiókbetét/Drawer	80.124.04
------------------	-----------



Szerszámkocsi a zsugorkötő készülékhez

Megrend. sz./Order No.

Wagen/Cart	80.106.00
------------	-----------

MUNKADARAB TARTÓ BASE HOLDER



1. ábra
Fig. 1



2. ábra
Fig. 2

Valamennyi nagyságú befogótartók befogására.

To hold chuck supports of all sizes.

Két kivitelben kapható:

Available in two versions:

1. ábra:

Munkadarab tartó a Power Clamp Basic/Economic/Economic Plus számára

Fig. 1:

Base holder for Power Clamp Basic/Economic/Economic Plus

2. ábra:

Precíziós munkadarab tartó a Power Clamp Preset/Premium/Premium Plus számára

Fig. 2:

Precision base holder for Power Clamp Preset/Premium/Premium Plus

– különös pontosságú kivitel finomra csiszolt funkcionális felületekkel a pontos méréshez az előzetes hosszúságbeállításnál.

– High precision version with fine machined functional surfaces for maximum precision at length presetting

Munkadarab tartó/Base holder	Megrend. sz./Order No.
Munkadarab tartó/Base holder for Power Clamp Basic/Economic/Economic Plus	80.155.01
Precíziós munkadarab tartó/Precision base holder for Power Clamp Preset/Premium/Premium Plus	80.131.00

BEFOGÓTARTÓ A POWER CLAMP NANO-HOZ CHUCK SUPPORT FOR POWER CLAMP NANO



Befogótartó a Power Clamp Nano vízszintes zsugorkötő készülékhez.

Chuck support for horizontal shrink fit machine Power Clamp Nano.

Kapható a kúpméretekben SK30 – SK40, BT30 – BT40, JBS T15, HSK-25 – HSK-63

Available in taper sizes SK30 – SK50, BT30 – BT40, JBS T15, HSK-25 – HSK-63

Befogótartó a készülékhez/Chuck support for

Power Clamp Nano

Megrend. sz./Order No.	Kúpméret/for taper size
80.162.30	SK/BT30 meghúzó csapszeggel DIN 69872/MAS 403/SK/BT30 with pull stud DIN 69872/MAS 403
80.162.30.01	SK30 meghúzó csapszeg nélkül, menettel M12/SK30 without pull stud with thread M12
80.162.40.01	SK40 meghúzó csapszeg nélkül, menettel M16/SK30 without pull stud with thread M16
80.162.40.02	SK40 meghúzó csapszeggel DIN 69872/SK40 with pull stud DIN 69872
80.162.40.04	SK40 meghúzó csapszeggel ISO 7388-B/SK40 with pull stud ISO 7388-B
80.162.40.06	BT40 meghúzó csapszeggel MAS 403/BT40 with pull stud MAS 403
80.162.T15	JBS T15 meghúzó csapszeggel JBS R15-45/JBS T15 with pull stud JBS R15-45
80.163.25	HSK-25
80.163.32	HSK-32
80.163.40	HSK-40
80.163.50	HSK-50
80.163.63	HSK-63

BEFOGÓTARTÓ CHUCK SUPPORT

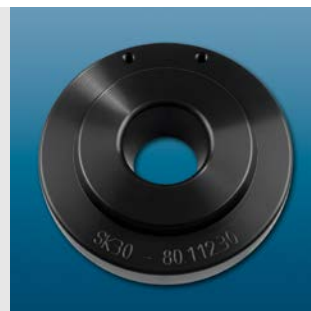

Befogótartó egyszerszámú rendszerhez

Chuck support for single-chuck system.

Kapható a kúpméretekben SK30 – SK50, BT30 – BT50,
HSK-25 – HSK-125, HAIMER Capto™ C3 – HAIMER Capto™ C8

Available in taper sizes SK30 – SK50, BT30 – BT50,
HSK-25 – HSK-125, HAIMER Capto™ C3 – HAIMER Capto™ C8

Befogótartó a készülékhez/Chuck support for Power Clamp Basic/Economic/Economic NG/Economic Plus/Economic Plus NG	
Megrend. sz./Order No.	Kúpméret/for taper size
80.112.30	SK/BT30
80.112.40	SK/BT40
80.112.45	SK/BT45
80.112.50	SK/BT50
80.113.25	HSK-25
80.113.32	HSK-32
80.113.40	HSK-40
80.113.50	HSK-50
80.113.63	HSK-63
80.113.80	HSK-80
80.113.10	HSK-100
80.113.125	HSK-125
80.114.30	HAIMER Capto™ C3
80.114.40	HAIMER Capto™ C4
80.114.50	HAIMER Capto™ C5
80.114.60	HAIMER Capto™ C6
80.114.80	HAIMER Capto™ C8

PRECÍZIÓS BEFOGÓTARTÓ PRECISION CHUCK SUPPORT



Precíziós befogótartó egyszerszámú rendszerhez.

– finomra csiszolt funkciós felületek

Kapható a kúpméretekben SK30 – SK50,
HSK-25 – HSK-125, HAIMER Capto™ C6

Precision chuck support for single-chuck system.

– Fine machined functional surfaces

Available in taper sizes SK30 – SK50,
HSK-25 – HSK-125, HAIMER Capto™ C6

Precíziós befogótartó a készülékhez/Chuck support for Power Clamp Preset NG/Power Clamp Premium

Megrend. sz./Order No.	Kúpméret/for taper size
80.132.30	SK30
80.132.40	SK40
80.132.50	SK50
80.133.25	HSK-25
80.133.32	HSK-32
80.133.40	HSK-40
80.133.50	HSK-50
80.133.63	HSK-63
80.133.80	HSK-80
80.133.10	HSK-100
80.133.125	HSK-125
80.134.30	HAIMER Capto™ C3
80.134.40	HAIMER Capto™ C4
80.134.50	HAIMER Capto™ C5
80.134.60	HAIMER Capto™ C6
80.134.80	HAIMER Capto™ C8

PRECÍZIÓS BEFOGÓTARTÓ A POWER CLAMP PREMIUM PLUS-HOZ PRECISION CHUCK SUPPORT FOR POWER CLAMP PREMIUM PLUS



Precíziós befogótartó a Power Clamp Premium Plus-hoz

- finomra csiszolt funkciós felületek
- Pin-számmal a befogó biztosítására

Kapható a kúpméretekben SK30 – SK50, BT30 – BT50,
HSK-25 – HSK-125, HAIMER Capto™ C3 – HAIMER Capto™ C8

Precision chuck support for shrink fit machine Power Clamp Premium Plus.

- Fine machined functional surfaces
- With Pin for protection of the chuck

Available in taper sizes SK30 – SK50, BT30 – BT50,
HSK-25 – HSK-125, HAIMER Capto™ C3 – HAIMER Capto™ C8

Precíziós befogótartó a készülékhez/Chuck support for Power Clamp Premium Plus	
Megrend. sz./Order No.	Kúpméret/for taper size
80.172.30	SK30
80.172.40	SK40
80.172.45	SK45
80.172.50	SK50
80.175.30	BT30
80.175.40	BT40
80.175.45	BT45
80.175.50	BT50
80.173.25	HSK-25
80.173.32	HSK-32
80.173.40	HSK-40
80.173.50	HSK-50
80.173.63	HSK-63
80.173.80	HSK-80
80.173.10	HSK-100
80.173.125	HSK-125
80.174.30	HAIMER Capto™ C3
80.174.40	HAIMER Capto™ C4
80.174.50	HAIMER Capto™ C5
80.174.60	HAIMER Capto™ C6
80.174.80	HAIMER Capto™ C8

BEFOGÓTARTÓ A FORGÓTÁNYÉRHOZ
CHUCK SUPPORT FOR ROTARY TABLE



Befogótartó a forgótányérhoz

Chuck support for rotary table.

Kapható a kúpméretekben SK30 – SK50, BT30 – BT50,
 HSK-25 – HSK-100, HAIMER Capto™ C3 – HAIMER Capto™ C8

Available in taper sizes SK30 – SK50, BT30 – BT50,
 HSK-25 – HSK-100, HAIMER Capto™ C3 – HAIMER Capto™ C8

Befogótartó a készülékhez/Chuck support for Power Clamp Profi Plus/Profi Plus NG/Comfort/Comfort NG	
Megrend. sz./Order No.	Kúpméret/for taper size
80.102.30	SK/BT30
80.102.40	SK/BT40
80.102.45	SK/BT45
80.102.50	SK/BT50
80.103.00	különböző méretek/various sizes
80.103.25	HSK-25
80.103.32	HSK-32
80.103.40	HSK-40
80.103.50	HSK-50
80.103.63	HSK-63
80.103.80	HSK-80
80.103.10	HSK-100
80.104.30	HAIMER Capto™ C3
80.104.40	HAIMER Capto™ C4
80.104.50	HAIMER Capto™ C5
80.104.60	HAIMER Capto™ C6
80.104.80	HAIMER Capto™ C8

Befogótartó ER-SZORÍTÓPATRONHOZ CHUCK SUPPORT FOR ER SHRINK FIT COLLETS



Befogótartó az ER-szorítópatronhoz integrált előzetes hosszúságbeállítással

- a zsugorító szorítópatron feszültsége pontosan beállítható
- gyors, megismételhető hosszúságbeállítás az ütközőtüskével
- beállítás állítócsavarral és ellenanyával
- integrált befogótartó, ezáltal különösen helytakarékos
- rendkívül egyszerű kezelés az állítócsavarok és az ellenanya elfordításával
- többsörös berendezéshez is alkalmas, testvérszerszámok megismételhetően pontos beállítására

Chuck support for ER shrink fit collets with integrated length presetting.

- Precise clamping of the collet
- Fast and repeatable length adjustment with stop pin
- Adjustment with set screw and counter nut
- Integrated in chuck support, thus very space-saving
- Easy handling by turning of set screw and counter nut
- Application suitable also at multi-spindle machines for repeatable length presetting of twin tools

Befogótartó/Chuck support	Méret/Size	Megrend. sz./Order No.
Befogótartó ER11-hez/Chuck support for ER11	ER11	80.135.11
Befogótartó ER16-hoz/Chuck support for ER16	ER16	80.135.16
Befogótartó ER20-hoz/Chuck support for ER20	ER20	80.135.20
Befogótartó ER25-höz/Chuck support for ER25	ER25	80.135.25
Befogótartó ER32-höz/Chuck support for ER32	ER32	80.135.32
Munkadarab tartó/Base holder for Power Clamp Basic/Economic/Economic Plus		80.155.00

EASY SET
EGYSZERŰ ELŐZETES HOSSZÚSÁGBEÁLLÍTÁS/SIMPLE PRESETTING

Egyszerű előzetes hosszúságbeállítás

- a szerszám kinyúló hosszúságának gyors és egyszerű előzetes beállítása
- max. kinyúló hosszúság: 150 mm
- pontosság: ±0,05 mm
- alkalmas az összes zsugortokmányhoz és zsugorkötő készülékhez (láng, forró levegő, érintkező, indukciós rendszerű)
- helytakarékos
- kiváló ár-teljesítmény arány
- bármikor bővíthető
- szállítási terjedelem 3 szorítóprizmával (Ø 3-12, Ø 12-20, Ø 16-25 mm)
- Opció: Ø 25-32 mm

Simple presetting

- Quick and simple presetting of the protruding length of the tool
- Maximum protruding length: 150 mm
- Accuracy: ±0,05 mm
- Suitable for all shrink fit chucks and machines (flame, hot air, contact, induction)
- Space saving
- Excellent relationship between price and efficiency
- Can be added at any time
- Included in delivery: 3 stop clips (Ø 3-12, Ø 12-20, Ø 16-25 mm)
- Optional: Ø 25-32 mm



Szorítóprizmák/Stop clips

Funkció/Function

A zsugortokmány felhevítése.
Heat up shrink fit chuck.

A szerszám behelyezése az ütközőig. A tokmány lehűtése, amíg a szerszám beszorul.
Insert tool until stop. Let chuck cool down until tool is clamped.

A tokmány teljes mértékű lehűtése a hűtőelemekkel.
Cool down chuck completely with cooling body.

Easy Set		Megrend. sz./Order No.
Easy Set [mm]	100 mm kinyúló hosszúság/100 mm protruding length	80.123.00
Easy Set [mm]	150 mm kinyúló hosszúság/150 mm protruding length	80.125.00
Szorítóprizma/Stop clip	Befogópófa Ø 3-12 mm/For clamping Ø 3-12 mm	80.123.01
Szorítóprizma/Stop clip	Befogópófa Ø 12-20 mm/For clamping Ø 12-20 mm	80.123.02
Szorítóprizma/Stop clip	Befogópófa Ø 16-25 mm/For clamping Ø 16-25 mm	80.123.03
Szorítóprizma/Stop clip	Befogópófa Ø 25-32 mm/For clamping Ø 25-32 mm	80.123.04

QUICK SET ELŐZETES HOSSZÚSÁGBEÁLLÍTÁS/LENGTH PRESETTING



Ábra: Quick Set a munkadarab tartóval
(a munkadarab tartót a szállítási
terjedelem nem tartalmazza)
Picture shows: Quick Set with base
holder (Base holder not included in
delivery)

Hosszúságbeállítás a zsugortokmányhoz beállító csavar nélkül, pl.: Mini Shrink

- az egész szerszám gyors, megismételhető hosszúságbeállítása az ütközőtűskével
- beállítás állítócsavarral és ellenanyával
- integrált befogótartó, ezáltal különösen helytakarékos
- rendkívül egyszerű kezelés az állítócsavarok és az ellenanya elfordításával
- többszörös berendezéshez is alkalmas, testvérszerszámok ismételt beállítására

Length adjustment for shrink fit chucks without back-up screw, e. g. Mini Shrink

- Fast, repeatable length adjustment of the total tool assembly with stop pin
- Adjustment with set screw and counter nut
- Integrated in chuck support, thus very space-saving
- Easy handling by turning of set screw and counter nut
- Application suitable also at multi-spindle machines for repeatable length presetting of twin tools



Quick Set	Méret/Size	Megrend. sz./Order No.
Előzetes hosszúságbeállító Quick Set/Length Presetting Quick Set for	SK/BT40-hez	80.136.240
Előzetes hosszúságbeállító Quick Set/Length Presetting Quick Set for	HSK-E25-hez	80.136.325
Előzetes hosszúságbeállító Quick Set/Length Presetting Quick Set for	HSK-E32-hez	80.136.332
Előzetes hosszúságbeállító Quick Set/Length Presetting Quick Set for	HSK-E40-hez	80.136.340
Előzetes hosszúságbeállító Quick Set/Length Presetting Quick Set for	HSK-E50-hez	80.136.350
Előzetes hosszúságbeállító Quick Set/Length Presetting Quick Set for	HSK-A63-hoz	80.136.363
Előzetes hosszúságbeállító Quick Set/Length Presetting Quick Set for	Capto C5-höz	80.136.450
Munkadarab tartó/Base holder for Power Clamp Basic/Economic/Economic Plus		80.155.01

HŰTŐADAPTEREK ÉS HŰTŐADAPTER NYERSDARABOK COOLING ADAPTER AND COOLING ADAPTER BLANKS



A hűtőadapterek alkalmazásának köszönhetően lehetséges valamennyi típusú zsugortokmány hűtése. Az adaptert behelyezik a hűtőelembe és rögzítik. Ezután fel lehet helyezni a zsugortokmányra.

- hűtőelem \varnothing 14–16 mm és \varnothing 25–32 mm átmérővel, az oldalán retesszel

By using cooling adapters all forms of shrink fit chucks can be cooled. The adapter is inserted into the cooling body and locked. Then it can be placed onto the shrink fit chuck.

- Cooling bodies for \varnothing 14–16 mm and \varnothing 25–32 mm with side lock

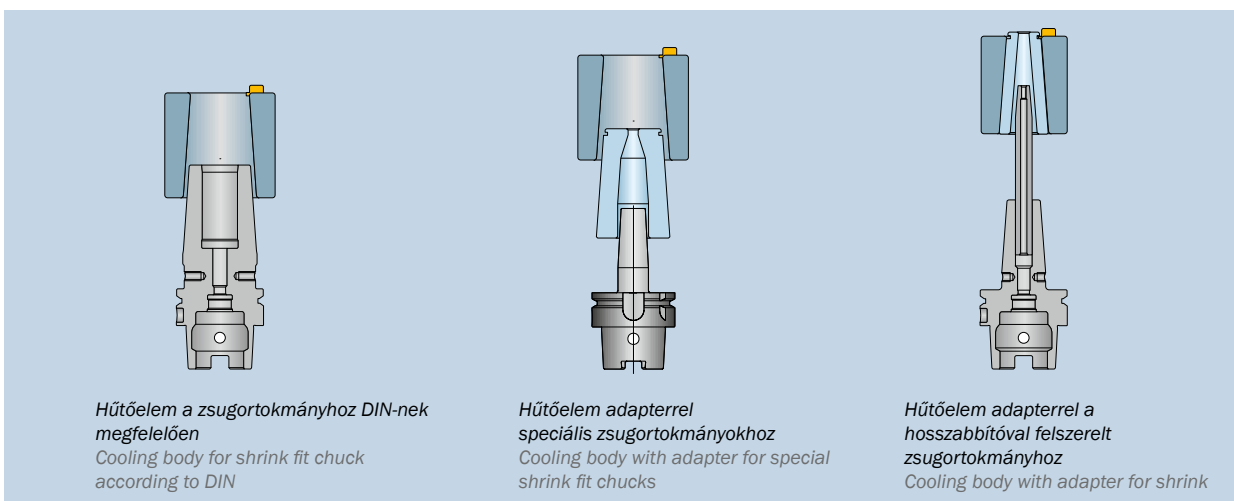

Hűtőelem a zsugortokmányhoz DIN-nek megfelelően
Cooling body for shrink fit chuck according to DIN

Hűtőelem adapterrel speciális zsugortokmányokhoz
Cooling body with adapter for special shrink fit chucks

Hűtőelem adapterrel a hosszabbítóval felszerelt zsugortokmányhoz
Cooling body with adapter for shrink

Hűtőadapter nyersdarabok

Valamennyi zsugortokmányhoz való individuális illesztéshez a kezelő által.

Cooling adapter blanks

For individual adaption to each shrink fit chuck by the user.

Hűtőelem:
 \varnothing 25 – 32 mm
For Cooling body:
 \varnothing 25–32 mm

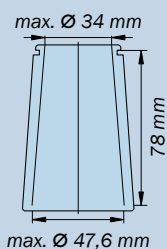

Hűtőelem:
 \varnothing 14 – 16 mm
For Cooling body:
 \varnothing 14-16 mm

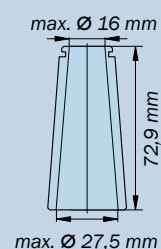

Tartozékok/Accessories	Megrend. sz./Order No.
Hűtőadapter nyersdarab a hűtőelemhez \varnothing 14–16 mm/Cooling adapter blanks for cooling body \varnothing 14–16 mm	80.105.14.0
Hűtőadapter nyersdarab a hűtőelemhez \varnothing 25-32 mm/Cooling adapter blanks for cooling body \varnothing 25-32 mm	80.105.16.0
Hűtőadapter nyersdarab a hűtőelemhez \varnothing 40-50 mm/Cooling adapter blanks for cooling body \varnothing 40-50 mm	80.105.19.3.0
Hűtőadapter a hosszabbítókhoz \varnothing 12 mm/ \varnothing 16mm/Cooling adapter for extensions \varnothing 12 mm/ \varnothing 16 mm	80.105.14.1.1
Hűtőadapter a hosszabbítókhoz \varnothing 20 mm/Cooling adapter for extensions \varnothing 20 mm	80.105.14.1.2
Hűtőadapter zsugortokmányokhoz \varnothing 3–5 mm/Cooling adapter for shrink fit chucks \varnothing 3–5 mm	80.105.14.1.3
Hűtőadapter Heavy Duty \varnothing 16 mm, hűtőelem 80.105.19.1/Cooling adapter Heavy Duty \varnothing 16 mm for cooling body 80.105.19.1	80.105.19.3.1
Hűtőadapter Heavy Duty \varnothing 20 mm, hűtőelem 80.105.19.1/Cooling adapter Heavy Duty \varnothing 20 mm for cooling body 80.105.19.1	80.105.19.3.2
Hűtőadapter Heavy Duty \varnothing 25 mm, hűtőelem 80.105.19.1/Cooling adapter Heavy Duty \varnothing 25 mm for cooling body 80.105.19.1	80.105.19.3.3
Hűtőadapter Heavy Duty \varnothing 32 mm, hűtőelem 80.105.19.1/Cooling adapter Heavy Duty \varnothing 32 mm for cooling body 80.105.19.1	80.105.19.3.4
Talp a hűtőadapterhez/Base for cooling adapters	80.105.14.1.99

MINI SHRINK ZSUGORÍTÓ- ÉS HŰTŐHÜVELYEK MINI SHRINK SHRINK AND COOLING SLEEVES

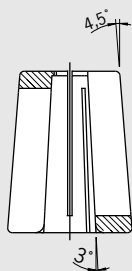

A Mini Shrink befogók zsugorítására és hűtésére.

- óvja a Mini Shrink zsugortokmányt a túlhevüléstől
- meghosszabbítja a zsugortokmány élettartamát
- biztonságos és könnyű kezelés
- hűtés standard hűtőelemekkel $\varnothing 6 - 8$ mm

For shrinking and cooling of Mini Shrink chucks.

- Protect Mini Shrink chucks from overheating
- Extend lifetime of shrink fit chucks
- Secure and user friendly handling
- Cooling with standard cooling body $\varnothing 6 - 8$ mm

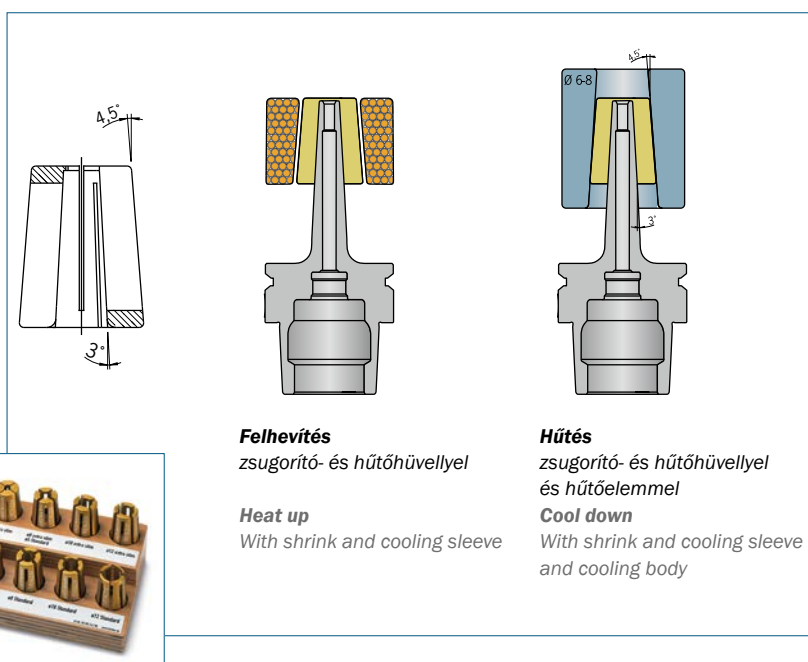

Felhevítés
zsugorító- és hűtőhüvellyel

Heat up
With shrink and cooling sleeve

Hűtés
zsugorító- és hűtőhüvellyel
és hűtőelemmel

Cool down
With shrink and cooling sleeve
and cooling body



Mini Shrink befogókhöz alkalmas hüvelyek/Fitting sleeves for Mini Shrink chucks	Megrend. sz./Order No.							
Extra vékony/Extra slim								
Méret/Size [mm]	$\varnothing 03$	$\varnothing 04$	$\varnothing 05$	$\varnothing 06$	$\varnothing 08$	$\varnothing 10$	$\varnothing 12$	
Megrend. sz./Order No. 80.105.14...	.201	.202	.203	.204	.205	.206	.207	
Standard								
Méret/Size [mm]	$\varnothing 03$	$\varnothing 04$	$\varnothing 05$	$\varnothing 06$	$\varnothing 08$	$\varnothing 10$	$\varnothing 12$	$\varnothing 16$
Megrend. sz./Order No. 80.105.14...	.204	.208	.205	.209	.210	.211	.212	.216
Talp/Base								80.105.14.2.99
Készlet talppal (12 részes)/Set with base (12 pcs)								80.105.14.2.00

TME HŰTŐRENDSZER HŐMÉRSÉKLET-FELÜGYELETTEL

TME COOLING SYSTEM WITH TEMPERATURE CONTROL

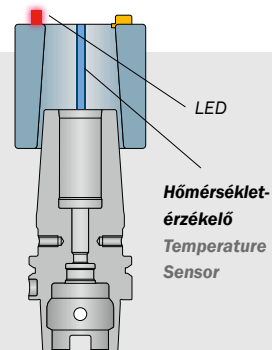

A hőmérséklet felügyelete a hűtési folyamat közben a biztonságos kezelés érdekében.

- a hűtőelemben lévő hőmérséklet-érzékelő méri a zsugortokmány hőmérsékletét
- piros lámpa világít: zsugortokmány forró
- zöld lámpa világít: zsugortokmány hideg
- a forró befogó okozta sérülésveszély csökkentése a minimumra
- szabadalmaztatott hőmérséklet-felügyelet

Temperature control of the shrink fit chuck during the cooling process for a safe handling

- Sensor in aluminium body measures temperature.
- If temperature is too high: red light
- If temperature is at right level: green light
- Minimizing danger of injury due to hot chucks
- Patented temperature control

Megrend. sz./Order No.

TME hűtőrendszer 13 kW-os gépekhez/TME Intelligent Cooling System for 13kW machines

80.105.19.00

TME hűtőrendszer 20 kW-os gépekhez/TME Intelligent Cooling System for 20kW machines

80.105.19.10

ELŐFESZÍTŐ RUGÓ A ZSUGORTOKMÁNY HOSSZÚSÁGBEÁLLÍTÁSÁHOZ TENSION SPRINGS FOR LENGTH PRESETTING FOR SHRINK FIT CHUCKS



- a rugót behelyezik a befogófuratba
- a rugó nyomja a szerszámot az ütközőre
- a beállító csavart a tokmányban lehet hagyni
- alkalmas az összes forgalomban lévő zsugortokmányhoz

- Spring is set into clamping bore
- Spring presses tool against stop disc
- Backup screw can remain in chuck
- Fits all common shrink fit chucks



*Előfeszítő rugó hosszúságbeállításhoz
Tension spring for length presetting*

	Megrend. sz./Order No.									
Előfeszítő rugó/Tension spring	Ø 6	Ø 8	Ø 10	Ø 12	Ø 14	Ø 16	Ø 18	Ø 20	Ø 25	Ø 32
Megrend. sz./Order No. 85.830	...06	...08	...10	...12	...14	...16	...18	...20	...25	...32
Előfeszítő rugó készlet, 10 darabos méretenként, kihúzófogóval/Tension spring set (10 pcs. of each size) incl. grab										85.830.00

KIDOBÓ SZERKEZET SHRINK-OUT DEVICE

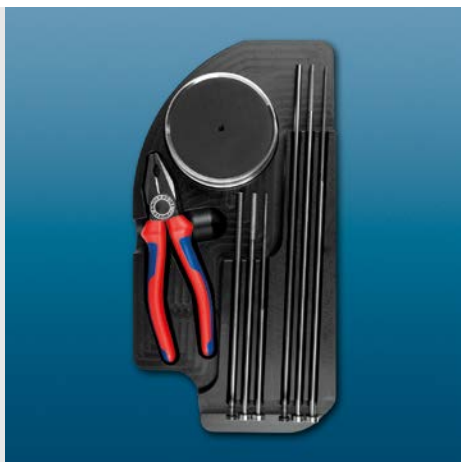

Kidobó szerkezet a letört marókhoz.

- készlet 1 alaptartóval és 6 kidobótűskével (3 átmérő 2 hosszúságban), fogó nélkül
- gumi alátét a szerszámbefogó védelmére
- betét a kihajlítható rekeszek számára
- alkalmas az összes Power Clamp zsugorkötő készülékhez

Shrink-out device for broken tools.

- Set with 1 base plate and 6 pins (3 diameters in 2 lengths each), without pliers
- Rubber plate for saving the chuck
- With drawer insert for craning box
- Suitable for all Power Clamp shrink fit machines

	Megrend. sz./Order No.
Kidobó szerkezet/Shrink-out device	80.126.00
Kombinált fogó/Combination pliers	80.107.00

Tartozékok/Accessories	Megrend. sz./Order No.
Kidobótűske/Pin 200 mm x 2,3 mm	113027-0004
Kidobótűske/Pin 200 mm x 4,7 mm	113027-0005
Kidobótűske/Pin 200 mm x 5,5 mm	911001-0002
Kidobótűske/Pin 315 mm x 2,3 mm	113027-0007
Kidobótűske/Pin 315 mm x 4,7 mm	113027-0008
Kidobótűske/Pin 315 mm x 5,5 mm	911001-0003

ZSUGORTOKMÁNY-KEFE SHRINK FIT BRUSH

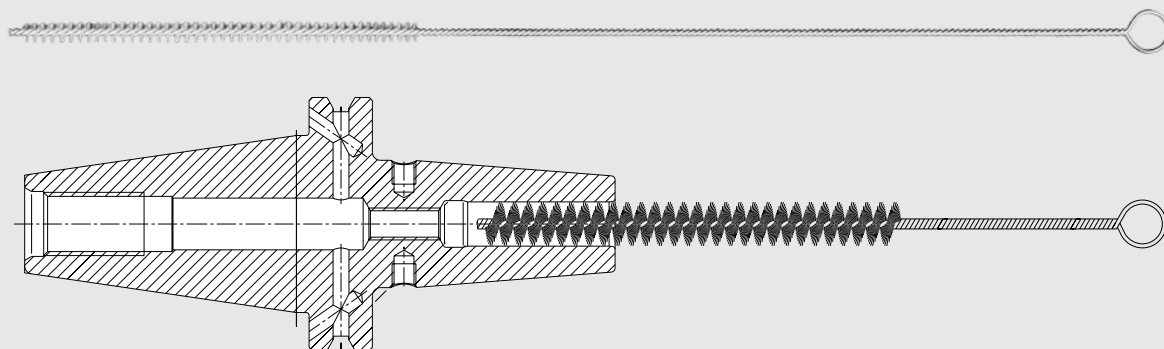

A zsugorkötésben az optimális szorítóerő elérése érdekében a zsugorfuratnak tisztának és zsírtól mentesnek kell lennie. A tisztításhoz oldószert kell használni, pl. féktisztítót. A zsugortokmány-kefével alaposan meg lehet tisztítani a befogó furatát.

In order to achieve the best possible shrink fit connection, a grease free socket and shank is necessary. The cleaning can be done by a cold solvent (e.g. brake cleaner). An appropriate cleaning brush is necessary to clean the socket of the Shrink Fit Chuck.

Zsugortokmány-kefe/Shrink Fit Brush	Ø [mm]
Megrend. sz./Order No. 86.200.01	3
86.200.02	3,5
86.200.02	4
86.200.02	4,5
86.200.02	5
86.200.03	6
86.200.03	8

Zsugortokmány-kefe/Shrink Fit Brush	Ø [mm]
Megrend. sz./Order No. 86.200.04	10
86.200.04	12
86.200.06	14
86.200.06	16
86.200.07	18
86.200.07	20
86.200.08	25

SZŰKÍTŐHÜVELY A ZSUGORTOKMÁNYHOZ REDUCTION SLEEVES FOR SHRINK FIT CHUCKS

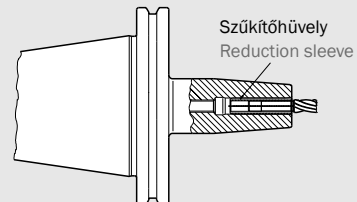
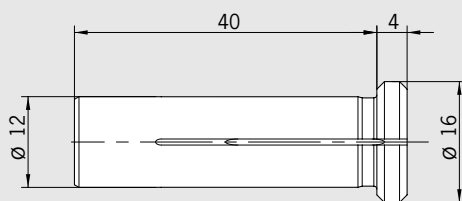
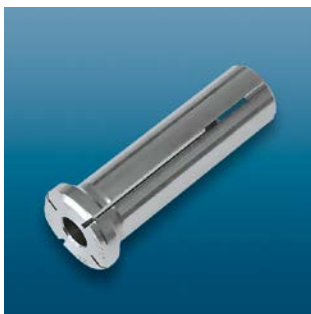

Felhasználás:

Kisméretű száraz 12 mm befogási átmérőjű befogókba való beszorítására.

Első lépés: a szűkítőhüvely bezsugorítása a szerszámbefogóba.
Második lépés: a szerszámszár bezsugorítása a szűkítőhüvelybe.

- szártűrés h6

Use:

For clamping small shanks in chucks with 12 mm ID's.

First step: shrink sleeve into bore of chuck.
Second step: clamp tool shank in reduction sleeve.

- Shank tolerance h6

Megrend. sz./Order No.	Befogópofa/Clamping Ø D [mm]
79.150.03	3
79.150.04	4
79.150.06	6

FÜSTGÁZELSZÍVÓ AUXILIARY FUME EXTRACTION UNIT



A füstgázelszívó a zsugorító folyamat alatt képződő gőzök ellenőrzött elvezetésére és szűrésére szolgál.

Auxiliary fume extraction unit to remove and filter vapours, which are produced during the shrink process.

Füstgázelszívó/Auxiliary fume extraction unit	Zsugorkötő készülék/Shrink fit machine	Megrend. sz./Order No.
Tekerces/for coil		
VS32-H/M	Profi Plus NG/Comfort (NG)/Comfort Plus (NG)/Preset NG	80.101.02NG.01
VS32-H	Power Clamp Premium (NG)/Premium Plus	80.101.02NG.02
VS32-M	Power Clamp Premium Plus	80.101.03NG.02
V2008	Power Clamp Economic/Economic Plus/Comfort	80.151.00.01
13 kW HD/20 kW	Power Clamp Economic Plus NG/Comfort NG/Preset NG	80.151.10.01

BŐVÍTŐKÉSZLET 13 KW HD TEKERCS UPGRADE KIT 13 KW HD COIL



Felhasználás:

A Heavy Duty zsugortokmányok zsugorítására max. Ø 50 mm átmérőig.

Szállítási terjedelem:

- 13 kW HD tekercs
- tekerccstartó
- ütközőtárcsa készlet
- legújabb szoftver verzió
- HD hűtőelem Ø 40-50 mm
- tömlőkészlet a HD hűtőelemhez
- vízelosztó
- opció: hűtőadapter a HD hűtőelemhez

A bővítés csak a **2012. január utáni gyártású** Power Clamp Economic Plus (NG), Comfort (NG) vagy Preset (NG) zsugorkötő készülékek esetében lehetséges.

Use:

For shrinking of Heavy Duty Shrink Chucks up to Ø 50 mm.

Delivery includes:

- 13 kW HD coil
- Coil base
- Set of stop discs
- Latest software
- HD cooling body Ø 40–50 mm
- hose set for HD cooling body
- Coolant Manifold Connection
- Optional: cooling adapter for HD cooling body

Upgrade only possible for existing shrink fit machine Power Clamp Economic Plus (NG), Comfort (NG) or Preset (NG) **that were produced after 01/2012.**

Megrend. sz./Order No.

Bővítőkészlet 13 kW HD tekercs/Upgrade Kit 13 kW HD Coil

80.151.30.10

ÜTKÖZŐTÁRCSÁK STOP DISCS



Felhasználás:

Cserélhető ütközőtárcsák a tekercs pozicionálására a befogó felett.

Use:

Changeable stop discs for positioning the coil above the chuck.

Ütközőtárcsák/Stop discs	Beszorítási átmérő Clamping Ø D [mm]	
Tekercs N29/for coil N29 (Power Clamp Nano)		
Megrend. sz./Order No. 80.162.03	3 - 5 mm	
80.162.06	6 - 8 mm	
80.162.10.2	10 - 16 mm	
80.162.10	10 - 12 mm	
80.162.00		Ütközőtárcsa készlet N29/Stop disc set N29
13 kW tekercs V2008/for 13 kW coil V2008		
Megrend. sz./Order No. 80.152.03	3 - 5 mm	
80.152.06	6 - 12 mm	
80.152.14	14 - 16 mm	
80.152.18	18 - 20 mm	
80.152.25	25 - 32 mm	
80.152.00		Ütközőtárcsa készlet 13 kW V2008/Set of stop discs 13 kW V2008
80.152.03.1	3 - 5 mm	Ütközőtárcsa osztott/stop disc splitted
80.152.06.1	6 - 12 mm	Ütközőtárcsa osztott/stop disc splitted
80.152.14.1	14 - 16 mm	Ütközőtárcsa osztott/stop disc splitted
80.152.18.1	18 - 20 mm	Ütközőtárcsa osztott/stop disc splitted
80.152.25.1	25 - 32 mm	Ütközőtárcsa osztott/stop disc splitted
80.152.00.1		Ütközőtárcsa készlet 13 kW V2008(osztott) Set of stop discs 13 kW V2008 (splitted)
80.152.06.2	6 - 12 mm	Ütközőtárcsa ultrarövid Power Shrink Chucks-hoz/ Stop disc for ultra short Power Shrink Chucks
80.152.14.2	14 - 20 mm	Ütközőtárcsa ultrarövid Power Shrink Chucks-hoz/ Stop disc for ultra short Power Shrink Chucks
80.152.25.2	25 - 32 mm	Ütközőtárcsa ultrarövid Power Shrink Chucks-hoz/ Stop disc for ultra short Power Shrink Chucks
20 kW és 13 kW HD tekercs/for 20 kW coil and 13 kW HD coil		
Megrend. sz./Order No. 80.151.10.42	16 - 20 mm	
80.151.10.41	20 - 32 mm	
80.151.40.40	40 - 50 mm	
80.151.10.42.1	16 - 20 mm	Ütközőtárcsa 20 kW/13 kW HD osztott/stop disc 20 kW/13 kW splitted
80.151.10.41.1	25 - 32 mm	Ütközőtárcsa 20 kW/13 kW HD osztott/stop disc 20 kW/13 kW splitted
80.151.40.40.1	40 - 50 mm	Ütközőtárcsa 20 kW/13 kW HD osztott/stop disc 20 kW/13 kW splitted

HAIMER®

Quality Wins.

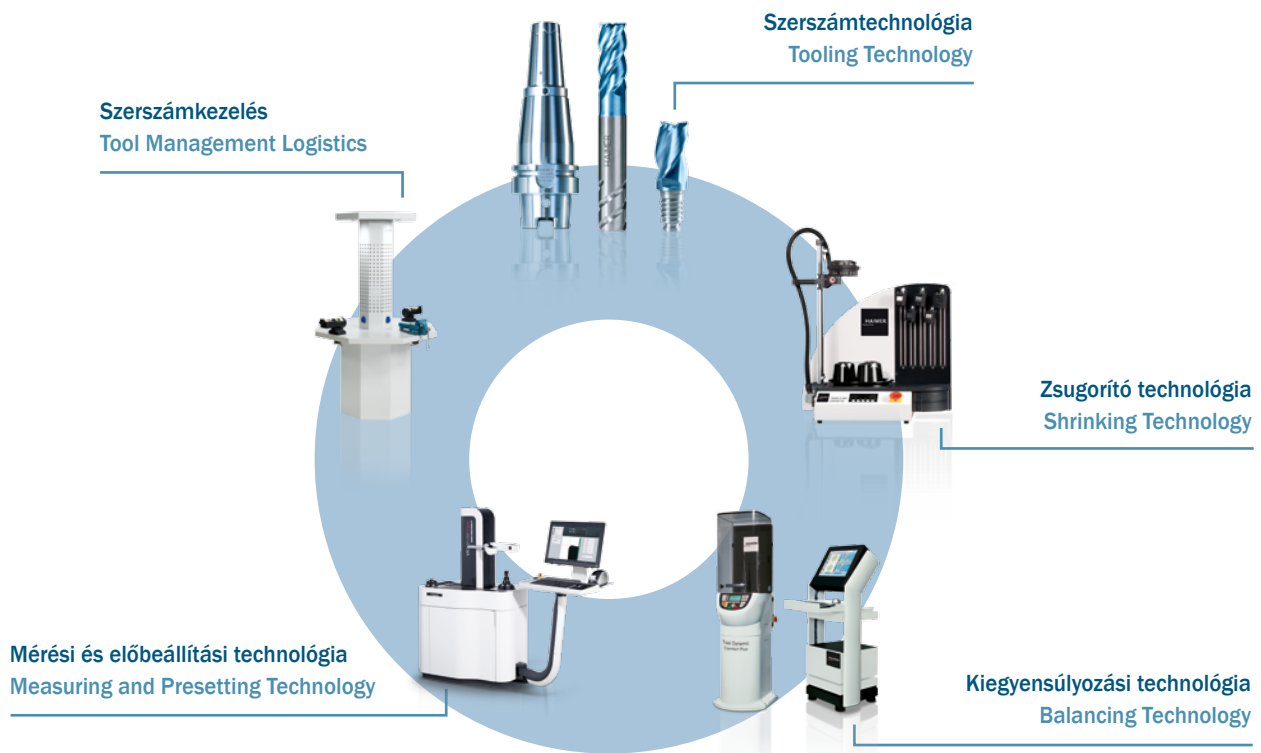

Haimer GmbH | Weiherstrasse 21 | 86568 Igenhausen | Germany

Telefon/Phone +49-8257-9988-0 | Fax +49-8257-1850 | E-Mail: haimer@haimer.de | www.haimer.com